

AFONICA MPH

Gamma cabine per banchi prova moto

Afonica MPH è la linea di cabine insonorizzate progettate e realizzate per permettere agli operatori del settore motociclistico di effettuare prove e collaudi di motocicli su banco a rulli nel pieno rispetto delle vigenti normative in materia di sicurezza e senza arrecare disturbo all'ambiente di lavoro.

Le cabine insonorizzate Afonica MPH sono pertanto complete di:

- Porta a doppio battente con apertura antipanico e finestra visiva.

- Estrazione dei gas combusti
- Pareti e tetto fonoisolanti
- Ventilazione interna

Disponibile anche la versione per esterni di ciascun modello.

A richiesta:

- Realizzazioni su misura
- Fornitura di impianto elettrico

Per informazioni e prezzi:

- Web: www.afonica.it
- E-mail: info@afonica.it
- Tel: 0445 397 118

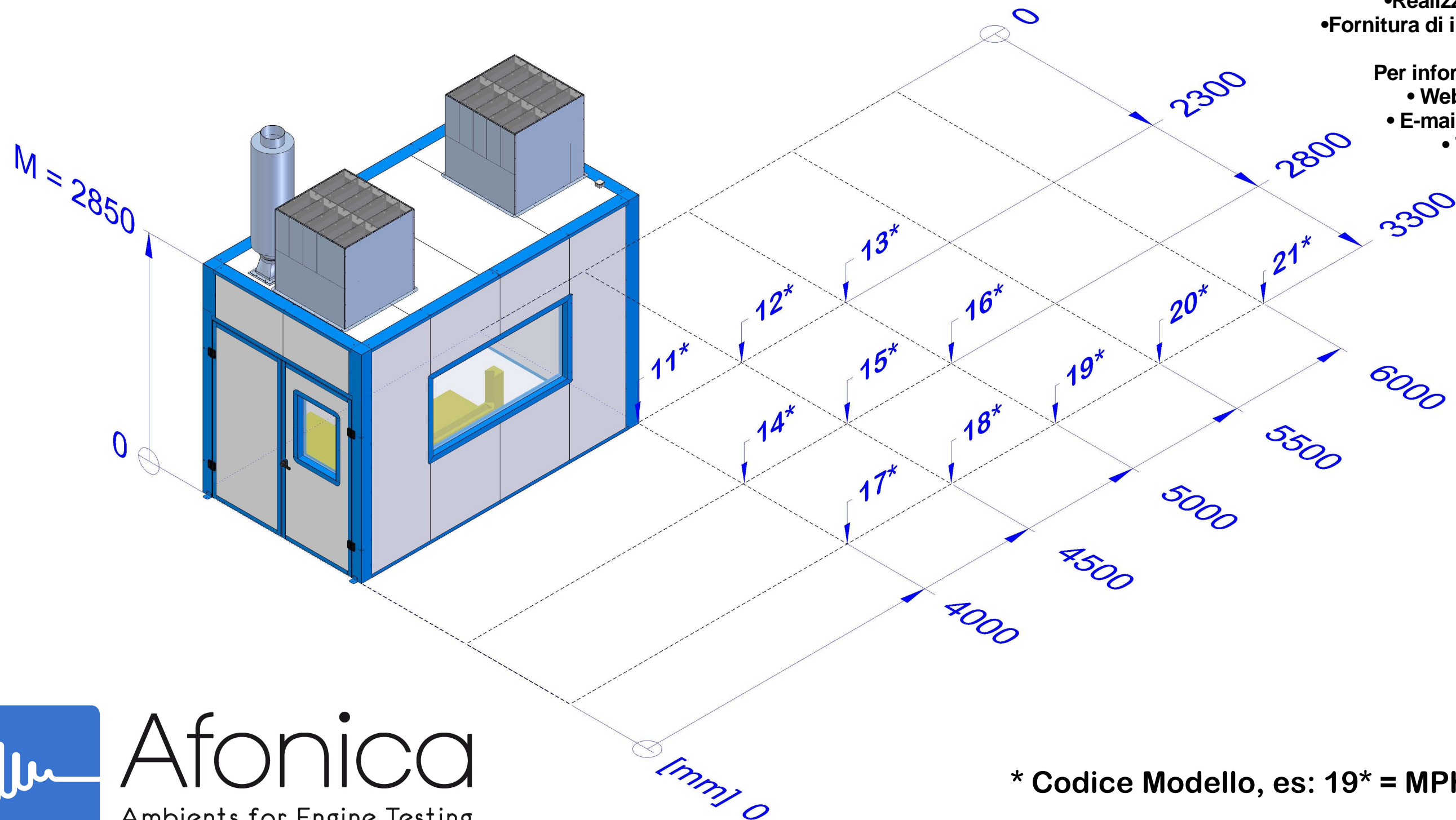

Afonica
Ambients for Engine Testing

* Codice Modello, es: 19* = MPH-19

GAMMA AFONICA MPH

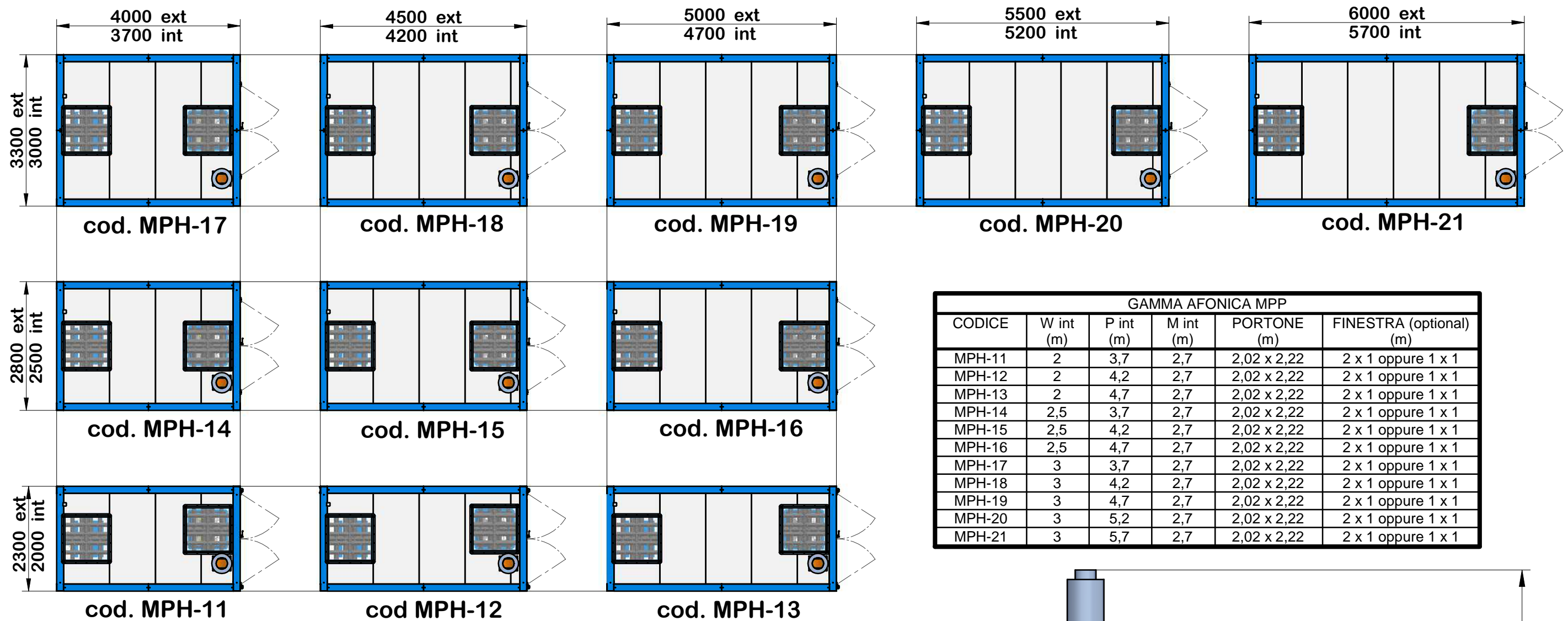

GAMMA AFONICA MPP					
CODICE	W int (m)	P int (m)	M int (m)	PORTONE (m)	FINESTRA (optional) (m)
MPH-11	2	3,7	2,7	2,02 x 2,22	2 x 1 oppure 1 x 1
MPH-12	2	4,2	2,7	2,02 x 2,22	2 x 1 oppure 1 x 1
MPH-13	2	4,7	2,7	2,02 x 2,22	2 x 1 oppure 1 x 1
MPH-14	2,5	3,7	2,7	2,02 x 2,22	2 x 1 oppure 1 x 1
MPH-15	2,5	4,2	2,7	2,02 x 2,22	2 x 1 oppure 1 x 1
MPH-16	2,5	4,7	2,7	2,02 x 2,22	2 x 1 oppure 1 x 1
MPH-17	3	3,7	2,7	2,02 x 2,22	2 x 1 oppure 1 x 1
MPH-18	3	4,2	2,7	2,02 x 2,22	2 x 1 oppure 1 x 1
MPH-19	3	4,7	2,7	2,02 x 2,22	2 x 1 oppure 1 x 1
MPH-20	3	5,2	2,7	2,02 x 2,22	2 x 1 oppure 1 x 1
MPH-21	3	5,7	2,7	2,02 x 2,22	2 x 1 oppure 1 x 1

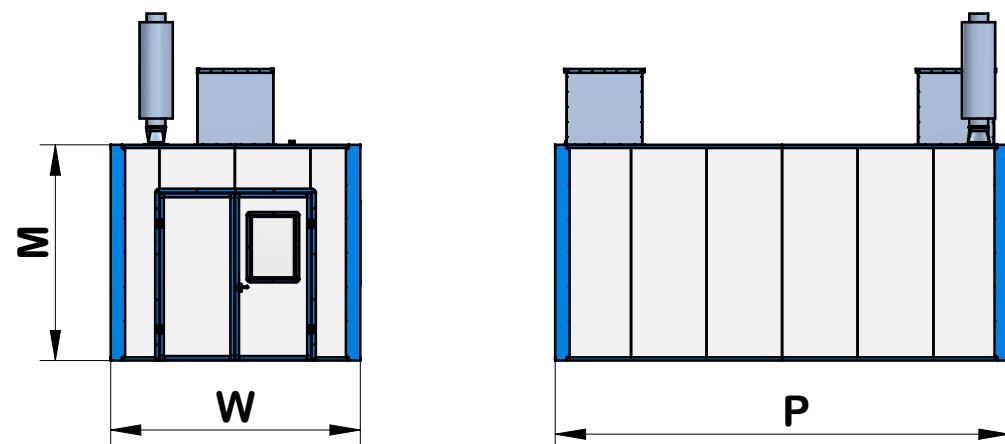

Legenda:
 [W] = Larghezza
 [P] = Profondità
 [M] = Altezza Media (ext 2,85 m)

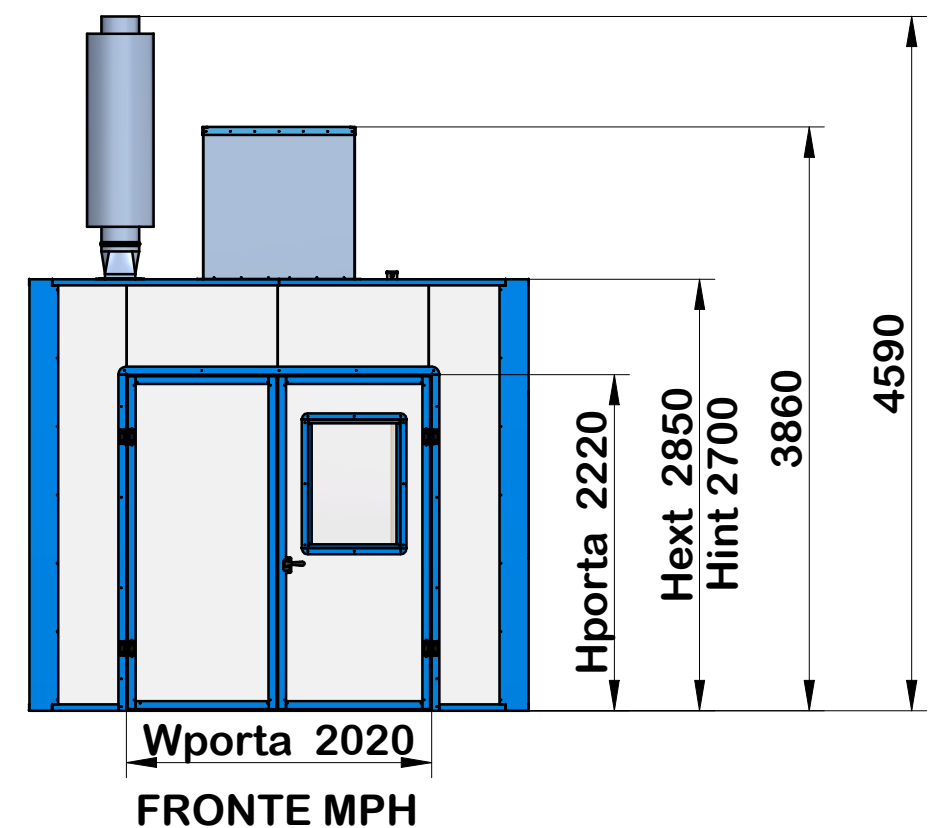

Modello di esempio: MPH-19

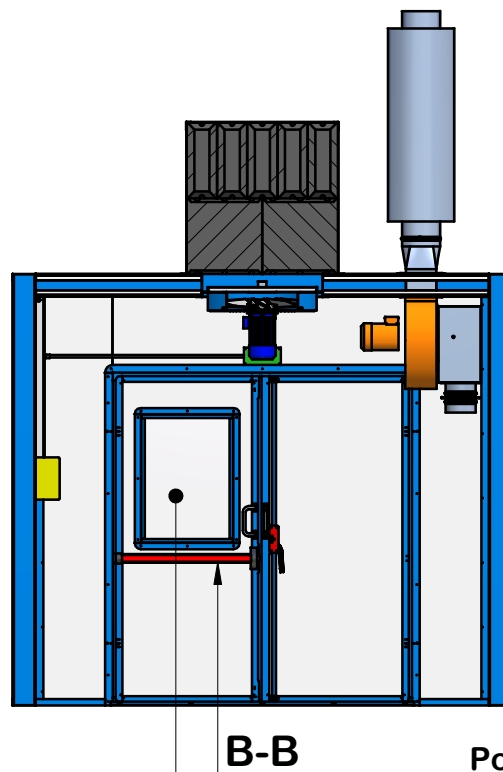
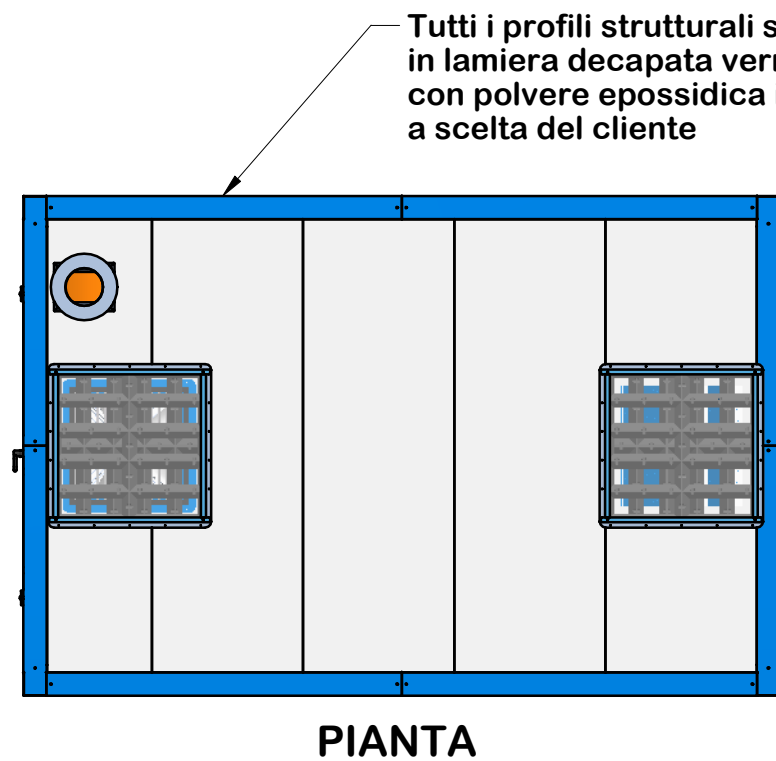
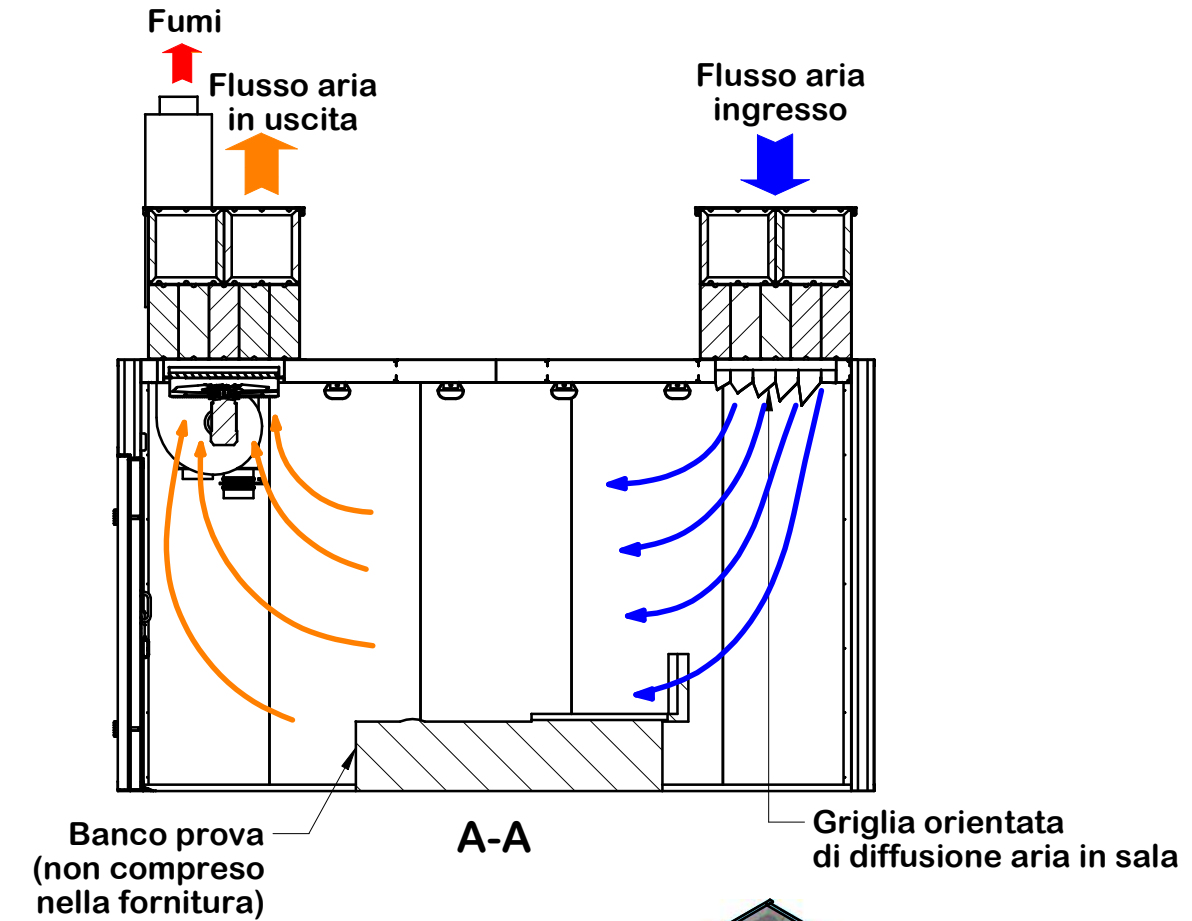
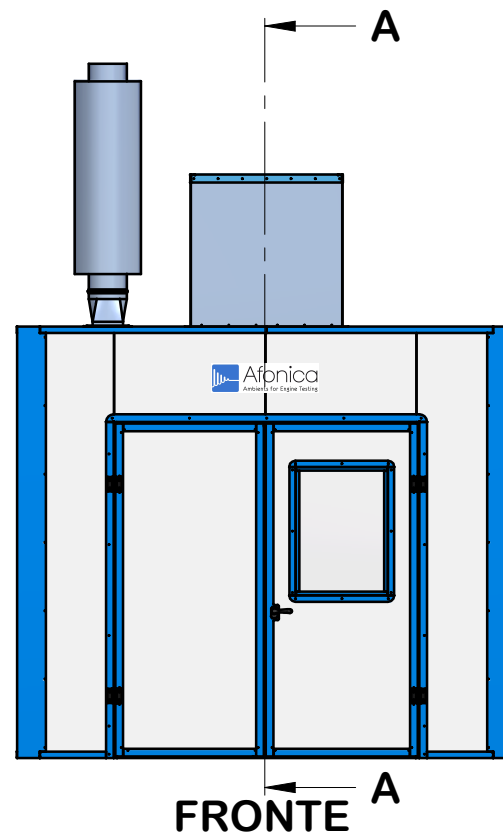
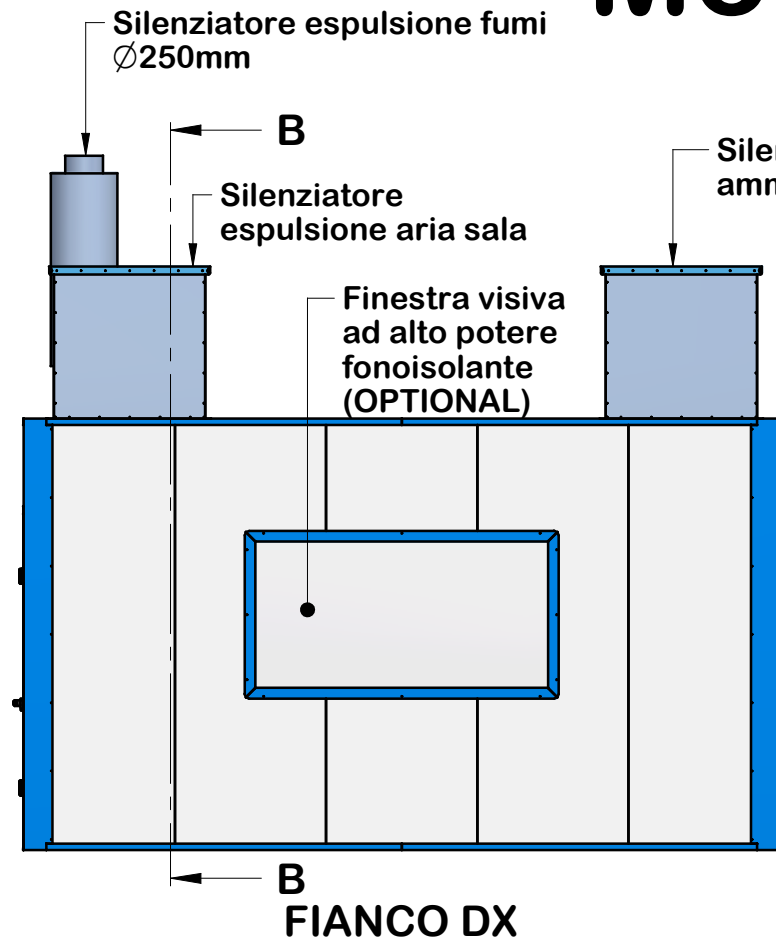

Finestra visiva ad alto potere fonoisolante

Maniglia antipanico

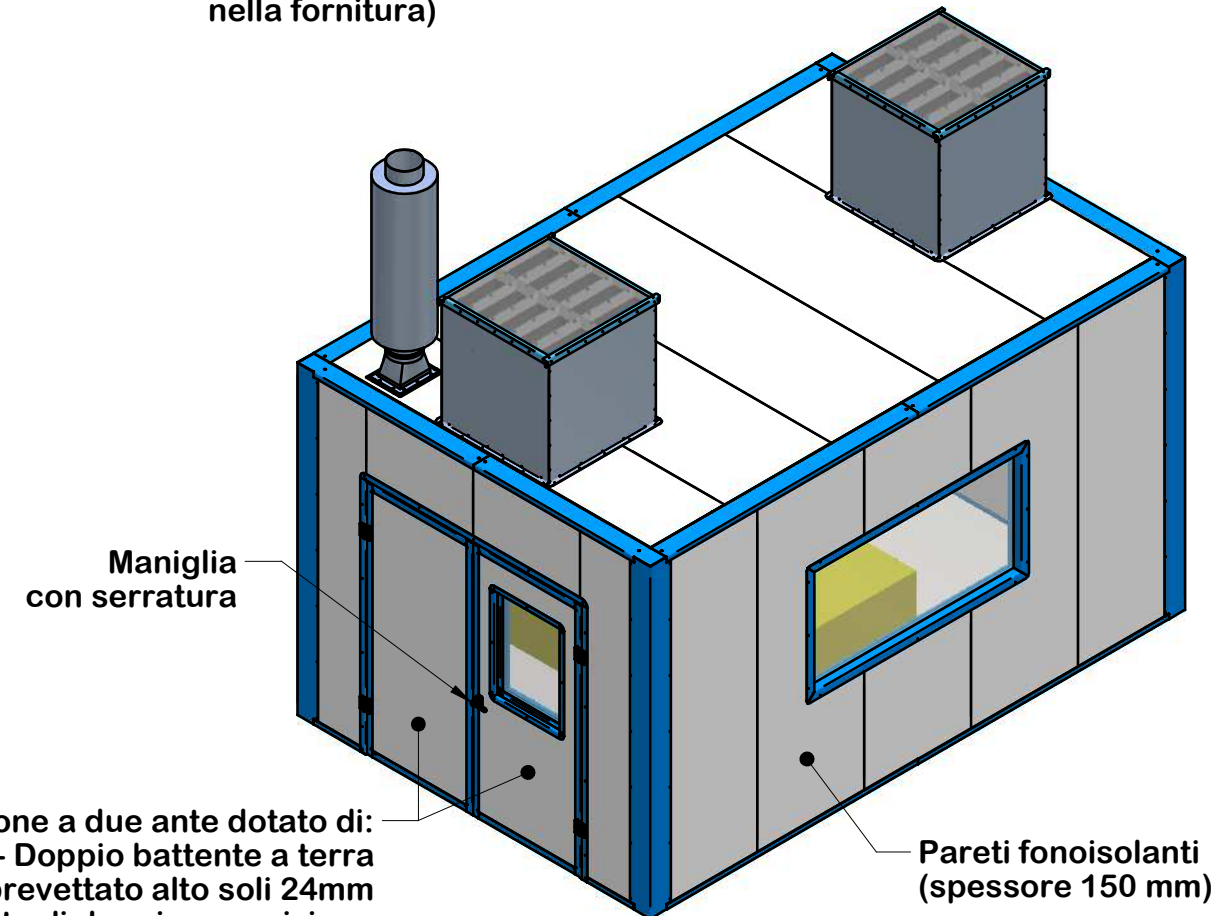

Portone a due ante dotato di:

- Doppio battente a terra brevettato alto soli 24mm
- Maestà dotata di doppia guarnizione a tenuta stagna per garantire perfetto isolamento acustico.

Opzioni: Modelli di SILENZIATORI

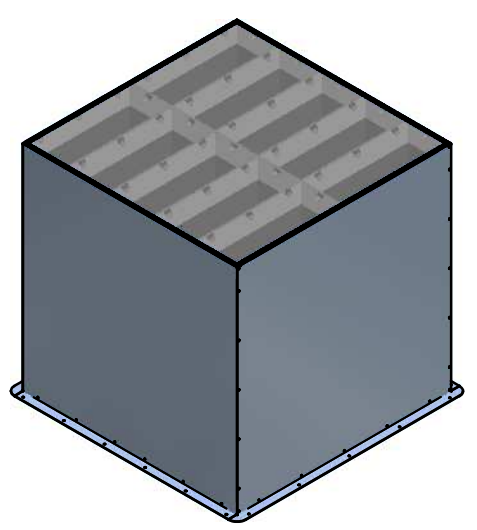
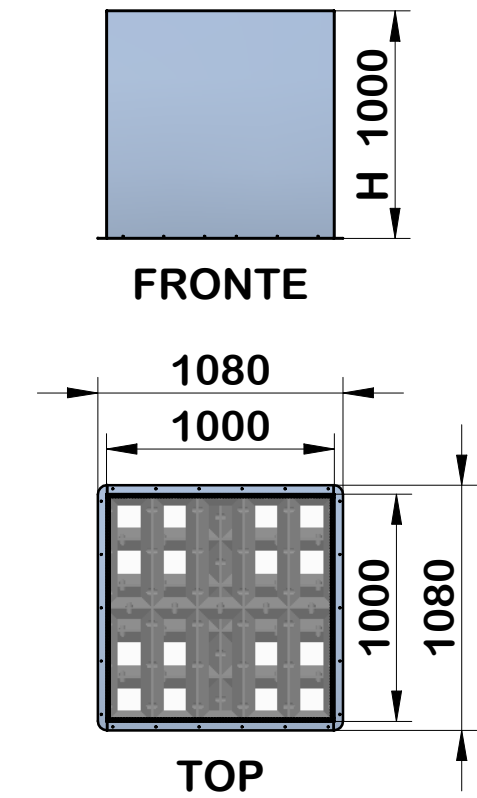

SILENZIATORE VERTICALE

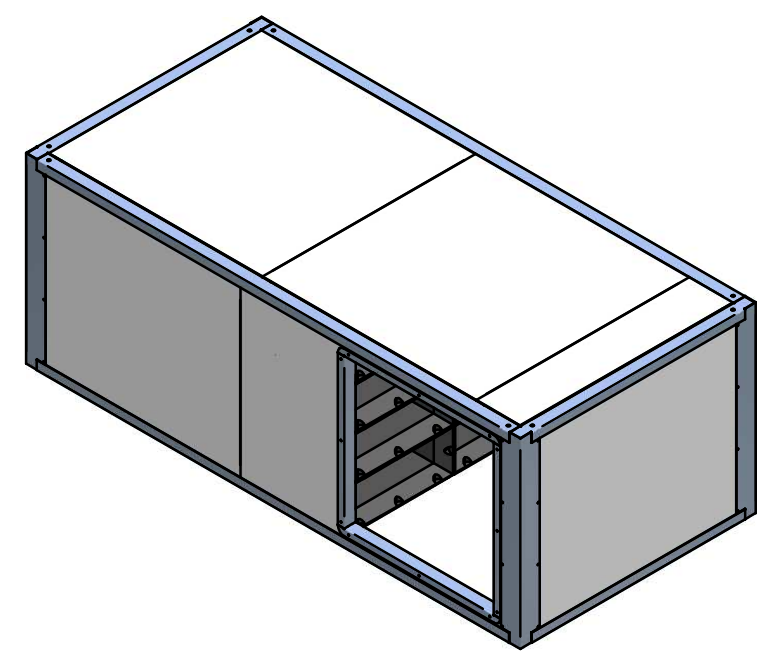
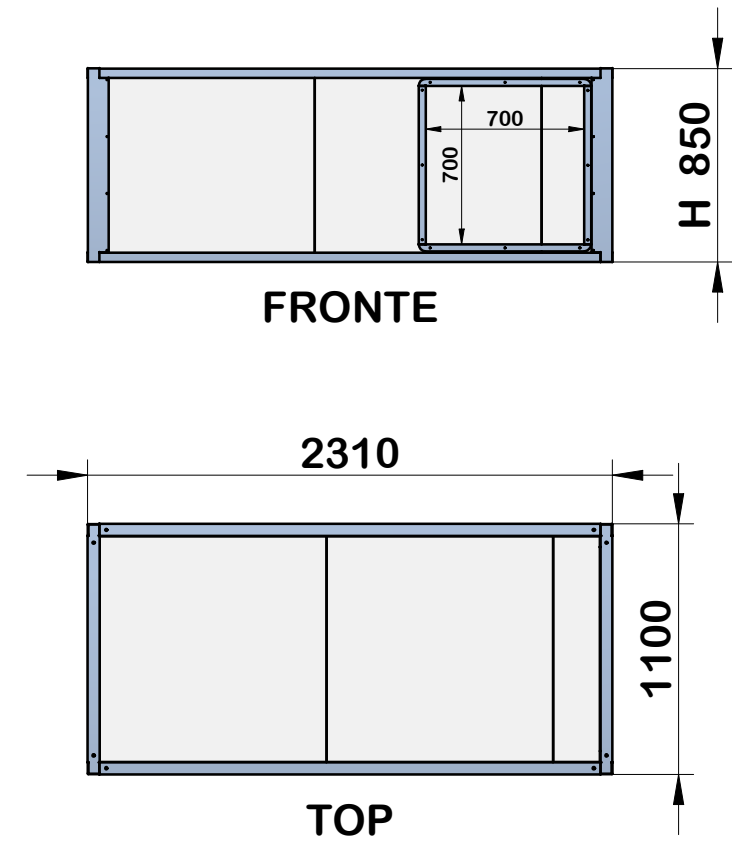

SILENZIATORE ORIZZONTALE LATERALE

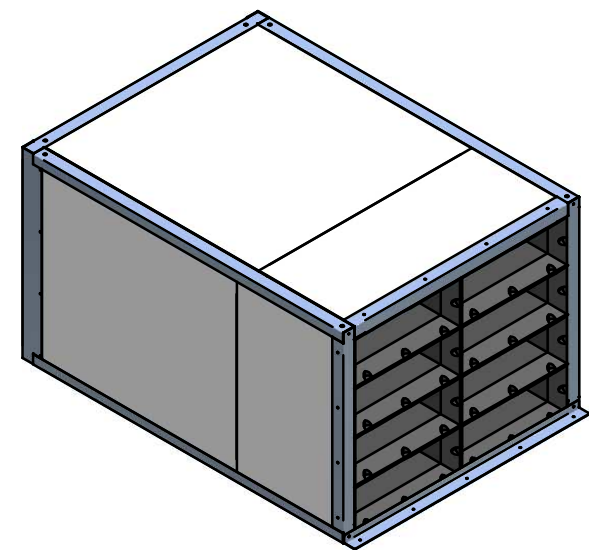
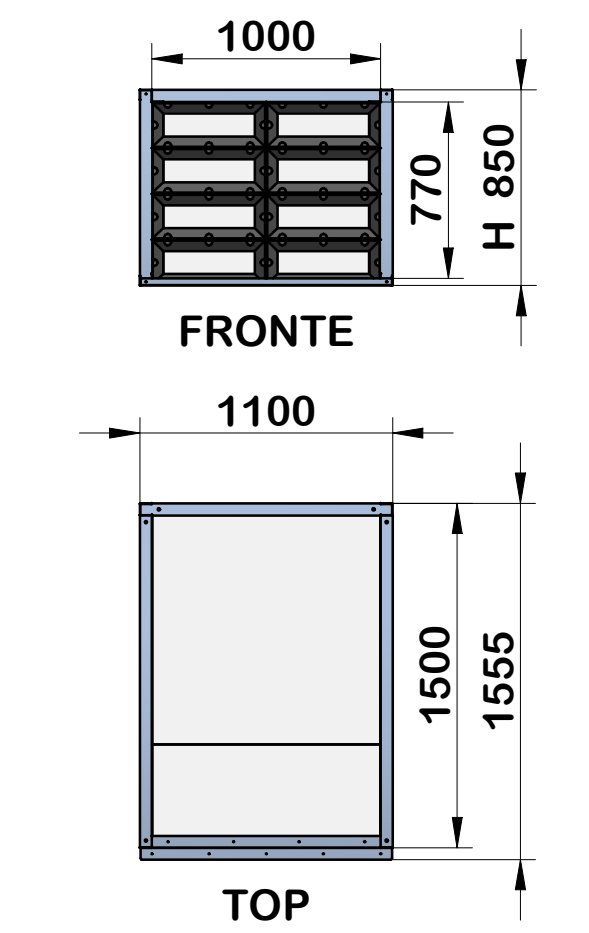

SILENZIATORE ORIZZONTALE FRONTALE

Accessori: FINESTRE

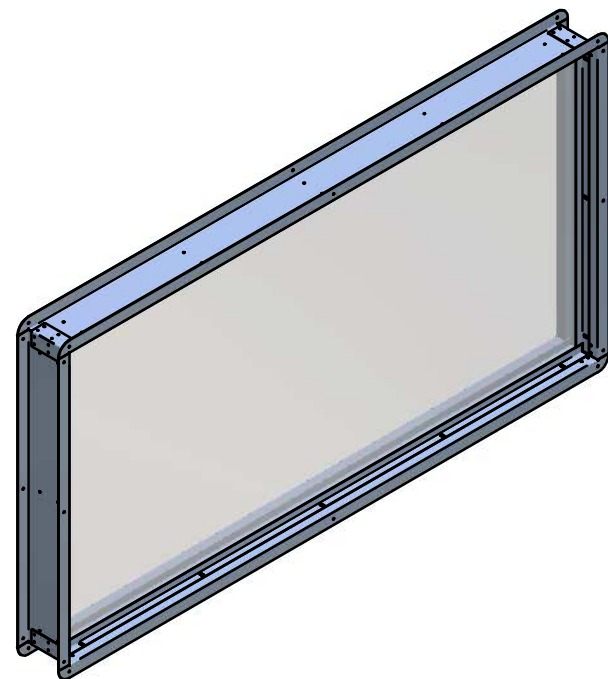
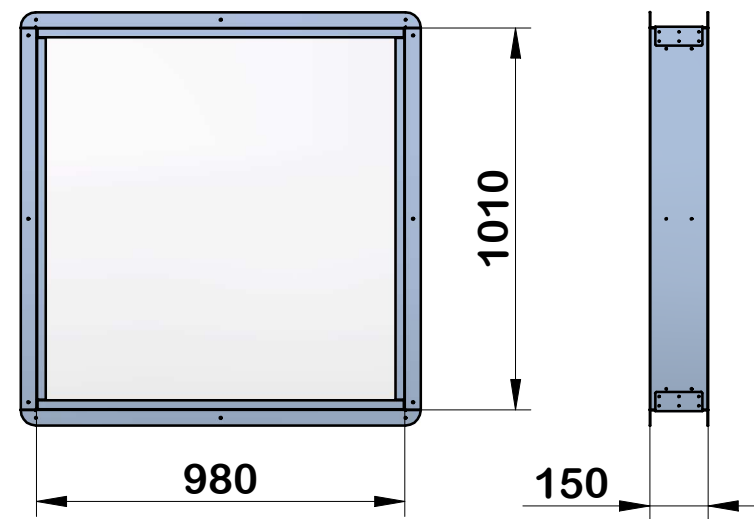
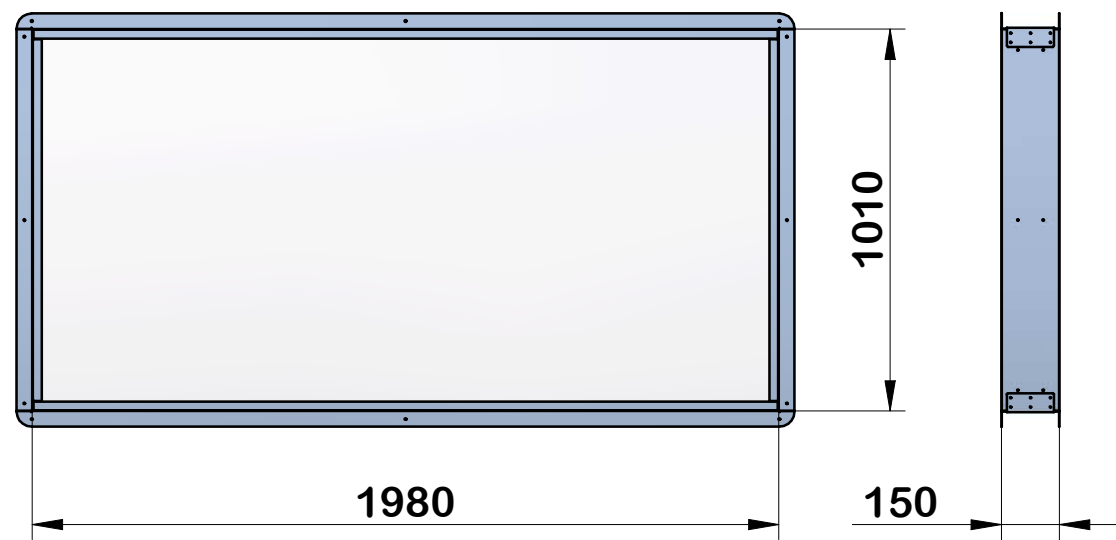

FINESTRA
2m x 1m

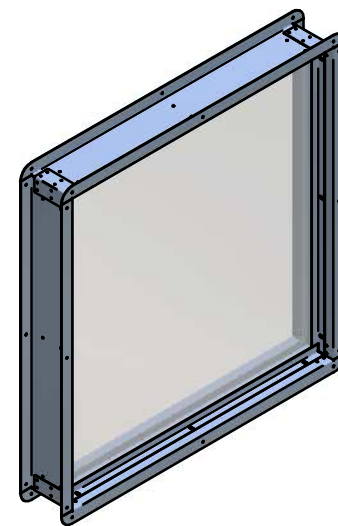

FINESTRA
1m x 1m

Accessori*: Impianto Elettrico

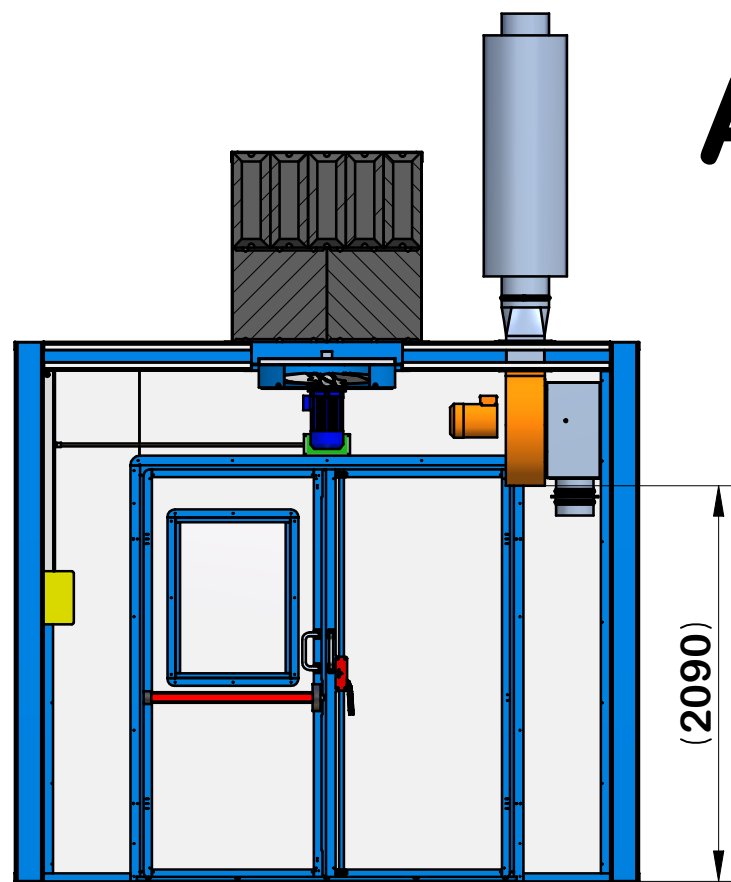

A-A

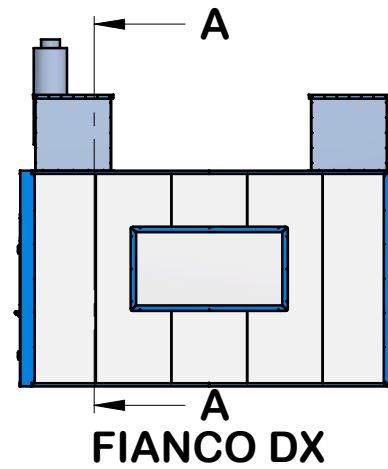
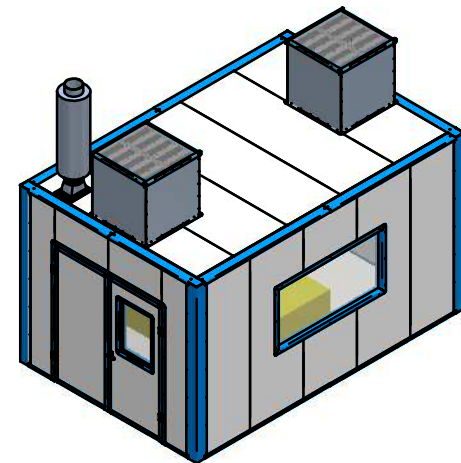

FIANCO DX

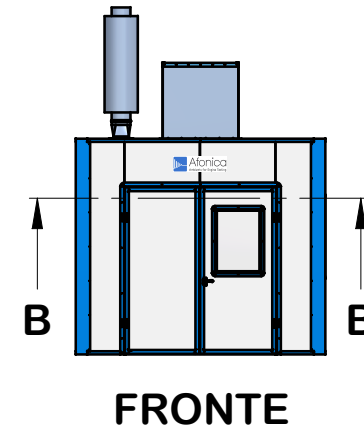

FRONTE

Estrazione fumi gas di scarico per mezzo di due condotte flessibili (dotate di bocchigli in lamiera) afferenti a ventilatore di estrazione posto internamente alla sala. Una delle due bocche di estrazione è dotata di serranda a ghigliottina.

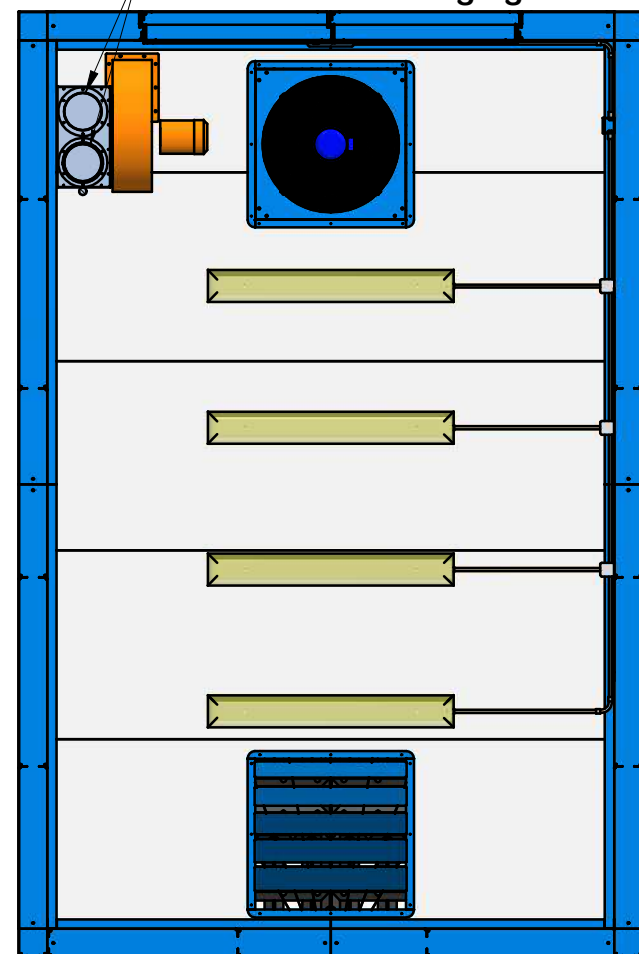

B-B

Illuminazione interna realizzata per mezzo di plafoniere a led da 45 W/cad.

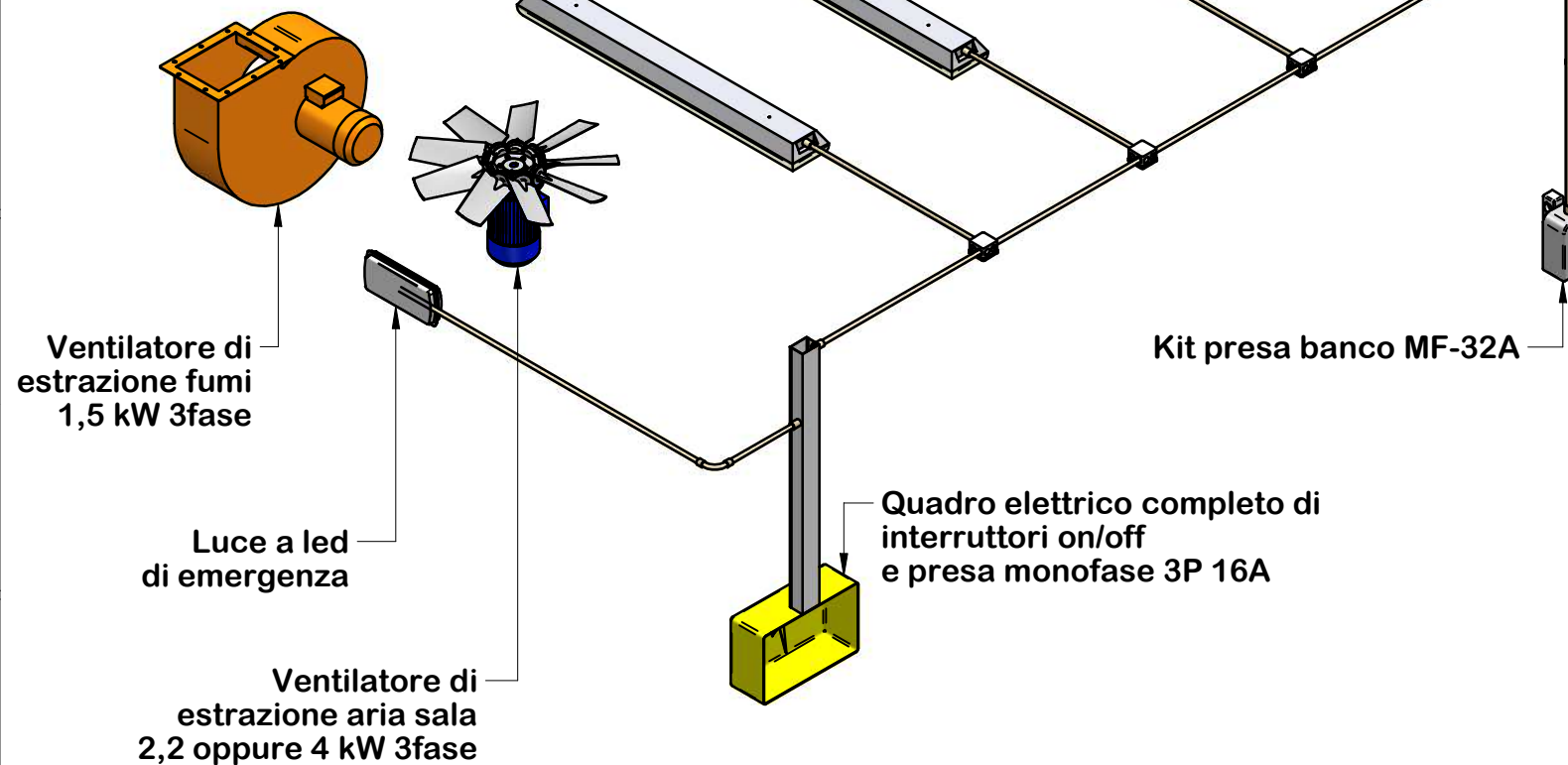

* Disponibili in versione 4.0